

## Drugmanit

Der abgebildete Drugmanit fand sich auf den Halden am Richelsberger Tiefbauschacht der ehemaligen Grube Neue Hoffnung bei Bleialf, Eifel.

Er tritt dort auf Klüften im grobspätigen Bleiglanz auf und wird von Pyromorphit und Mimestesit begleitet.

Drugmanit bildet nach (001) dünntafelig entwickelte XX mit (pseudo)-orthorhombischem Habitus (der Achsenwinkel beträgt  $90,6^\circ$ ), die von den Flächen des Prismas (110) und dem Pinakoid (010) begrenzt werden.

Drugmanit, Kristallzeichnung

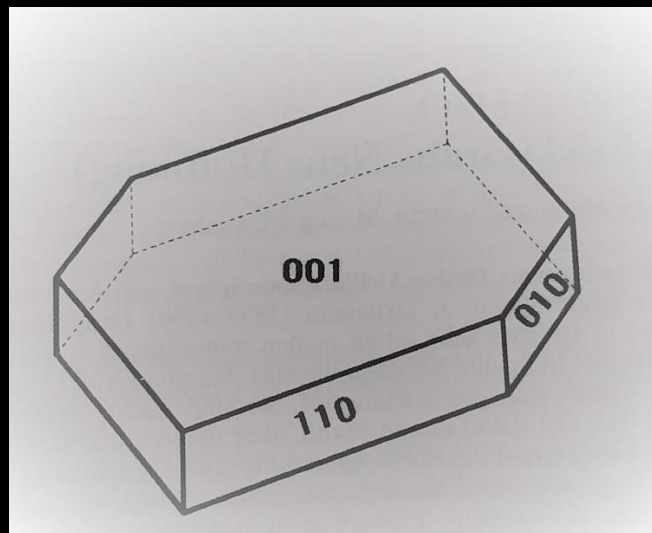

Blätterige Drugmanit-Aggregate, REM-Aufnahme, Bild Schnorrer-Köhler

